



TMU-300U

Características /Caractéristiques

	TMU-300U
ALIMENTACION/ALIMENTATION:	230V-50Hz
BATERIAS/BATTERIES:	3x3.6V-160mA Ni-Mh
Nº MAX LUM/BLOC:	300
Vsal/Vout/Vsort:	12Vcc

Telemando compatible con aparatos cuyos sistemas de control sean Sati. Zemper, Legrand, Kaufel, Luminox, Schneider

Les télécommandes sont valables pour les appareils des systèmes SATI. Zemper, Legrand, Kaufel, Luminox, Schneider

DESCRIPCION/DESCRIPTION

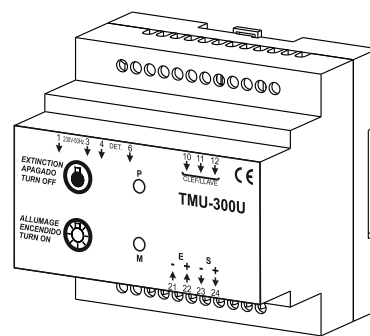
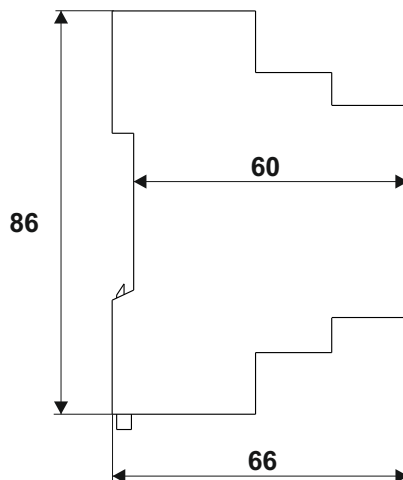
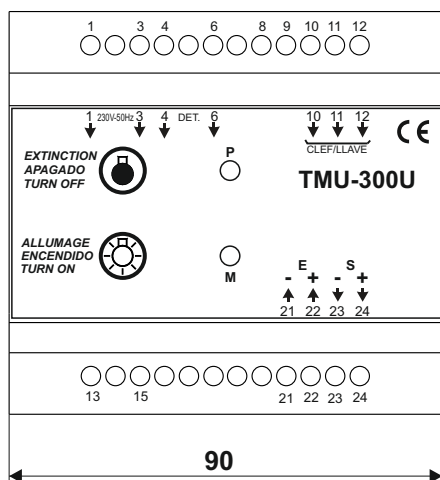

10, 11, 12- Control a distancia (automata). Control mediante llave./Contrôle à distance (automate).
 Contrôle au moyen d'une cléf
 4, 6- Entrada detección de red./Entrée détection du secteur
 1, 3- Alimentación General./Alimentation générale
 23, 24- Salida./Sortie
 21, 22- Entrada desde telemando maestro./Entrée depuis la télécommande maître

Leds indicadores de estado en el telemando / Leds Indicateurs d'état de la télécommande

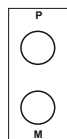

Estado de reposo, telemando sin actividad
 État de repos, télécommande sans activité.

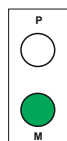

Telemando Lanzando una señal de encendido/apagado
 Télécommande lançant un signal d'allumage/extinction

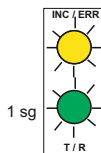

Telemando realizando entrada/salida del modo configuración
 Télécommande n cours de réalisation entrér/sortir le mode de configuration

1/ PROGRAMACION TIPO DE LUMINARIAS

- DURACIÓN DE LA CARGA: 24 h

- 1- Pulsación larga del botón apagado para entrar en modo de configuración.
- 2- Al entrar en modo configuración, parpadean los dos leds para que el usuario se percate de ha entrado en modo configuración.
- 3- Alternar pulsaciones de encendido y apagado para cambiar la selección, empezando por el encendido. En cada cambio, el led verde se enciende unos instantes para que el usuario se asegure que ha cambiado.
- 4- En función del número de pulsaciones alternas se cambia el modo de funcionamiento del telemando:

- 1 Pulsación (encendido): Zemper + Legrand
- 2 Pulsaciones (encendido + apagado): Zemper y Schneider
- 3 Pulsaciones (encendido + apagado + encendido): Zemper y Kaufel
- 4 Pulsaciones (encendido + apagado + encendido+ apagado): Zemper + Luminox
- 6 Pulsaciones: sólo Legrand

5- Pasados unos segundos desde la última configuración sin que se haya vuelto a presionar ninguna tecla, el equipo sale del modo configuración (los leds vuelven a parpadear) y graba en flash el modo seleccionado.

NOTA: SI CONECTAMOS LUMINARIAS ZEMPER + LEGRAND EN UNA MISMA LINEA, LAS LUMINARIAS DE LEGRAND SE CONECTARAN CON POLARIDAD CAMBIADA A LA DEL TELEMANDO TMU-300U Y LUMINARIAS ZEMPER. SI CONECTAMOS LUMINARIAS ZEMPER + OVA/SCHNEIDER EN UNA MISMA LINEA, LAS LUMINARIAS DE OVA/SCHNEIDER SE CONECTARAN CON POLARIDAD CAMBIADA A LA DEL TELEMANDO TMU-300U Y LUMINARIAS ZEMPER.

1/ TYPE DE BLOCS PROGRAMMATION

- DURÉE DE CHARGE: 24 h

- 1- Faire une pulsation longue du bouton "éteindre" pour arriver dans le mode "Configuration".
- 2 - Une fois dans le mode de configuration, les deux leds clignotent pour que l'utilisateur se rende compte qu'il est bien dans le mode "Configuration".
- 3 - Il faut alterner les pulsations "Allumage" avec les pulsations "Éteindre" pour changer la sélection en commençant par "Allumage".
A chaque changement, la led verte s'allume pendant quelques instants pour que l'utilisateur s'assure du changement.
- 4 - En fonction du nombre de pulsations alternées, le mode de fonctionnement de la télécommande change :

- 1 Pulsation (Allumage) : Zemper + Legrand
- 2 Pulsations (Allumage + Éteindre) : Zemper + Schenneider
- 3 pulsations (Allumage + Éteindre + Allumage) : Zemper + Kaufel
- 4 Pulsations (Allumage + Éteindre + Allumage + Éteindre) : Zemper + Luminox
- 5 Pulsations : Seulement Legrand

5 - S'écoulant quelques secondes depuis la dernière configuration sans avoir appuyer sur aucunes touches pour sortir du mode "Configuration" (Les leds clignotent à nouveau) et est enregistré le mode sélectionné.

NOTE: SI NOUS CONNECTONS LES BLOCS ZEMPER + LEGRAND SUR UNE MÊME LIGNE, LES BLOCS DE LEGRAND SERONT CONNECTÉS AVEC LA POLARITÉ INVERSÉE À CELLE DE LA TÉLÉCOMMANDE TMU-300U ET DES BLOCS ZEMPER. SI NOUS CONNECTONS LES BLOCS ZEMPER + OVA/SCHNEIDER SUR UNE MÊME LIGNE, LES BLOCS DE OVA/SCHNEIDER SERONT CONNECTÉS AVEC LA POLARITÉ INVERSÉE À CELLE DE LA TÉLÉCOMMANDE TMU-300U ET DES BLOCS ZEMPER.

IMPORTANTE: Con objeto de poder realizar un correcto mantenimiento es preciso conservar estas instrucciones.
ATTENTION: Afin de pouvoir réaliser un entretien correct, conserver ce mode d'emploi.

1/ FUNCIONAMIENTO BASICO / FONCTIONNEMENT BASIQUE

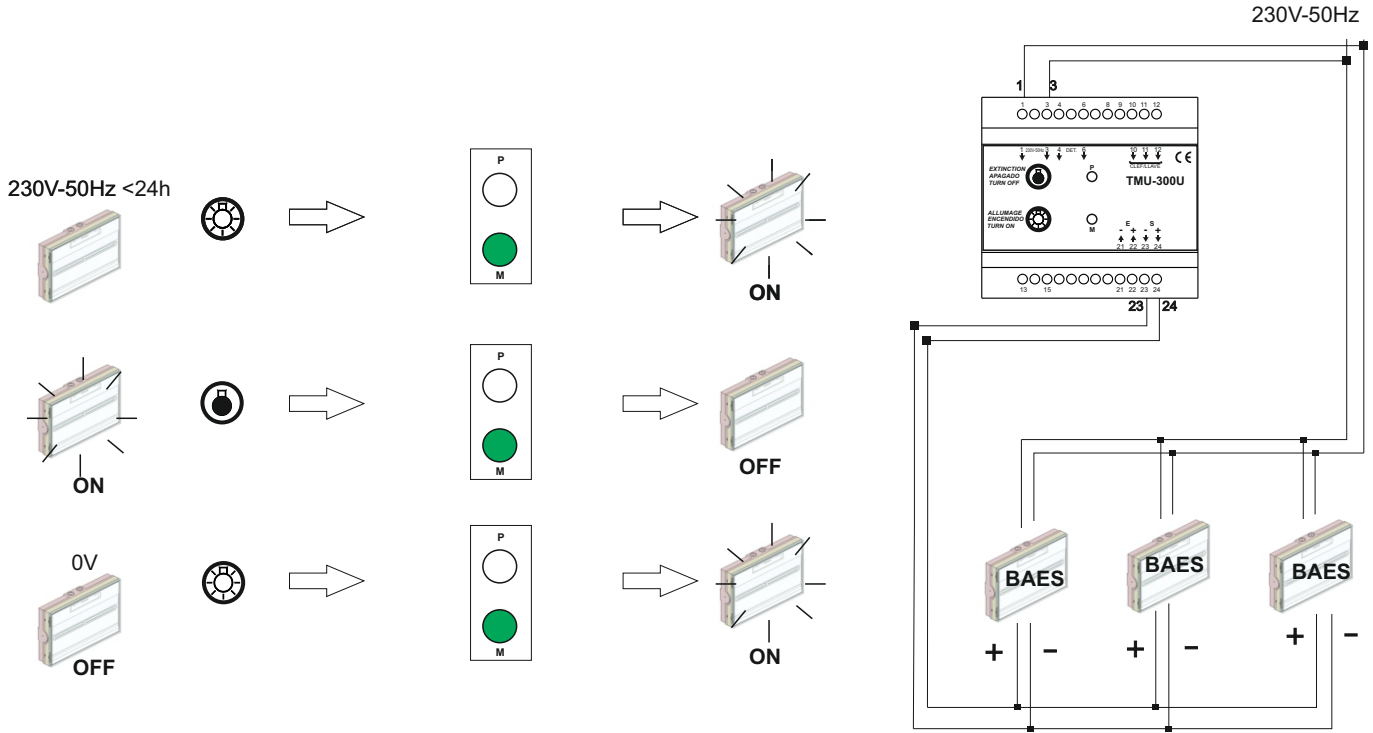

2/ Funcionamiento como telemando repetidor ó para separar zonas.

Actuando sobre el telemando maestro actuamos simultaneamente sobre todos los telemandos TMU-300U conectados a él. La línea que une el telemando maestro con los telemandos TMU-300U debe ser totalmente independiente de las líneas que unen los telemandos TMU-300U con sus luminarias correspondientes.

2/ Fonctionnement comme télécommande répétitrice ou pour séparer des zones.

Cette télécommande est activée par un signal extérieur d'une télécommande MAÎTRE. La ligne qui joint la télécommande principale avec les télécommandes esclaves doit être complètement indépendante des lignes qui relient les télécommandes esclaves avec leurs blocs correspondants.

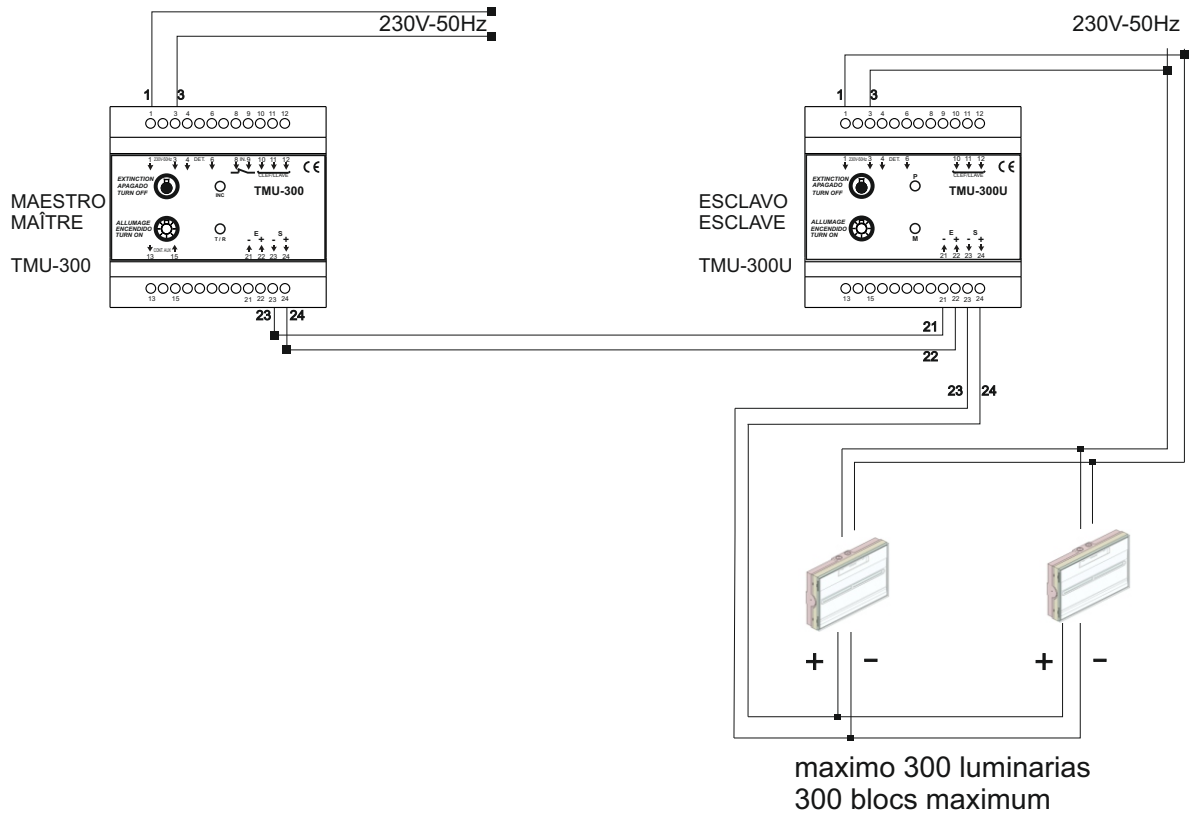

3/ Funcionamiento como telemando para puesta en reposo, accionado externamente mediante llave ó conmutador externo.
Fonctionnement comme télécommande pour mise en repos, activé par une clef ou commutateur externes.

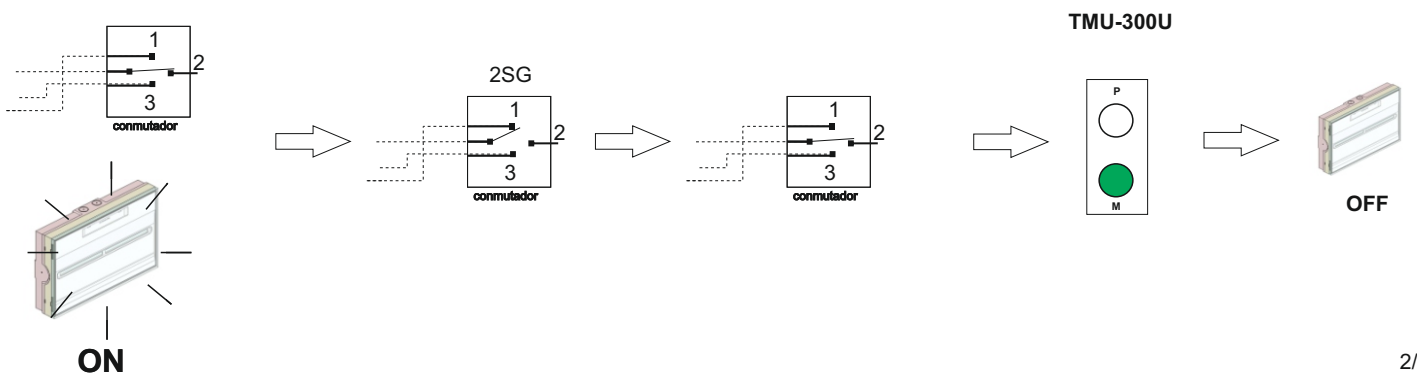
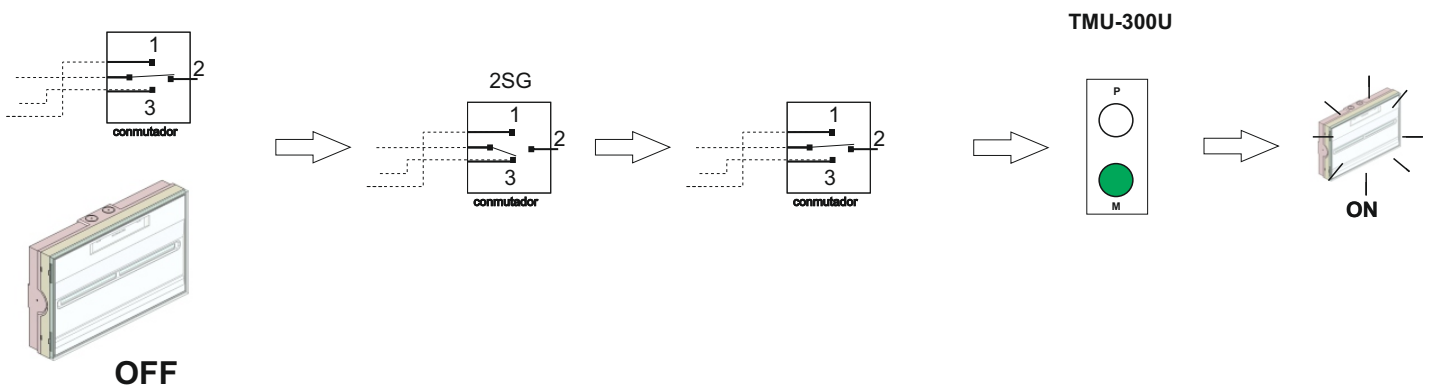
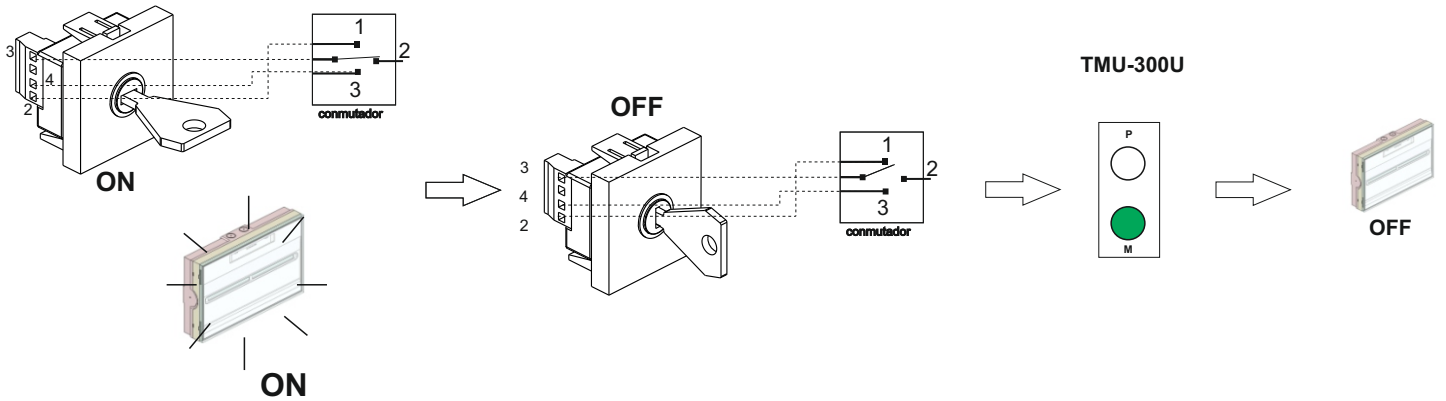
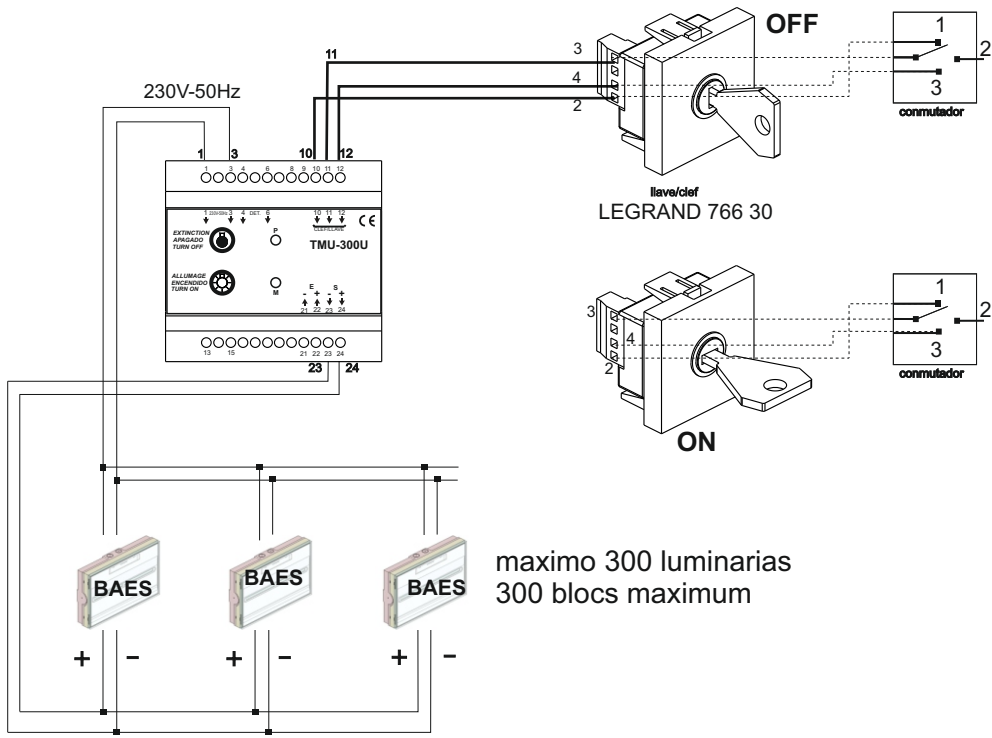

4/ Funcionamiento como telemando con puesta en reposo automática de las luminarias.
 4/ Fonctionnement comme télécommande avec mise en repos automatique des luminaires

Instalaciones aisladas (centros de transformacion etc.)
 Installations isolées (centre de transformation, etc)

Instalaciones con programación horaria de alumbrado
 Installations avec programmation horaire d'éclairage

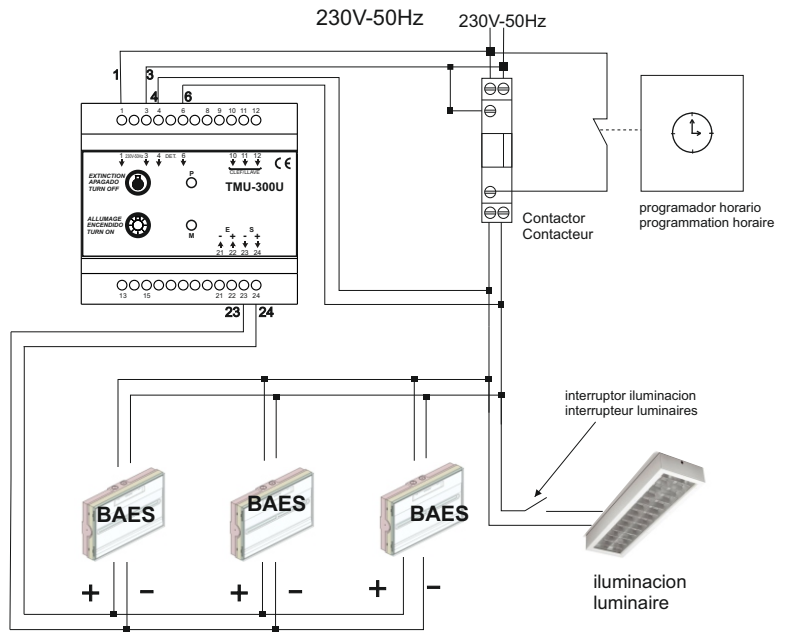
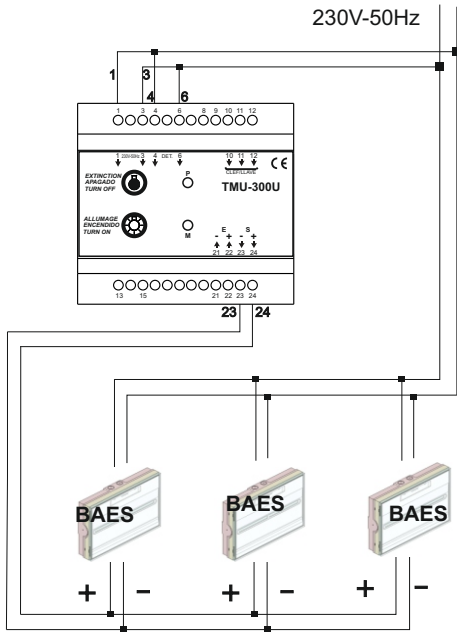

TMU-300U

DET(4-6)=230V-50Hz



OFF



DET(4-6)=0V

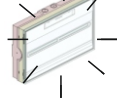

ON

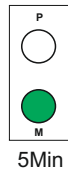

5Min



OFF



TMU-300U

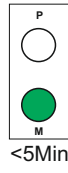

<5Min



ON



TMU-300U

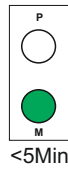

<5Min



OFF