

TOLEDO

Code: CTE-0423

Système de contrôle: LSC - Luminaire source centrale 230Vca

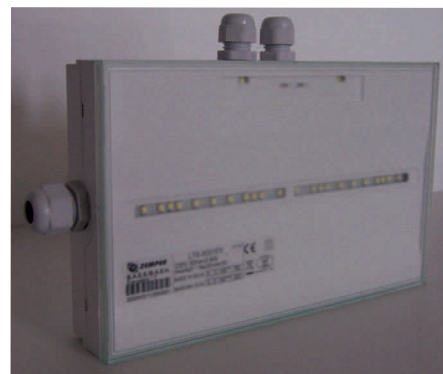

DESCRIPTION DU BLOC

Type:	Permanent
Autonomie:	-
Flux lumineux:	45 lm permanent / 45 lm en secours
Lampe de secours:	18 LEDs BLANCHES /0.085W
Batterie Ni-Mh:	-
Consommation(W):	<1.5 W
Consommation(VA):	<3.25 VA
Nombre maximum de blocs sur une même ligne:	80
Poids(kg):	0.400
Caractéristiques techniques:	

- Alimentation secteur: 230V 50Hz
- Classe: II
- Selon les normes EN-60598-1, EN-60598-2-22, UTE C 71-802.
- Installation sur patère débrochable.
- Installation possible:
 - Saillie plafond ou mural
 - Encastrable au plafond
- Enveloppe en plastique polycarbonate.
- Vasque en plastique polycarbonate, transparent satiné
- Apte pour être installé sur des surfaces inflammables.
- Température de fonctionnement de -25°C à 50°C
- Résistance au fil incandescent (850°C).
- Cadre décoratif d'encastrement disponible en blanc.
- Option de montage avec porte étiquette.
- Il dispose de 2 entrées pour presse-étoupe M20 / PG-11 / PG-9 + 2 entrées pour presse-étoupe PG-9 , pour montage avec tube en saillie.

Courbe photométrique

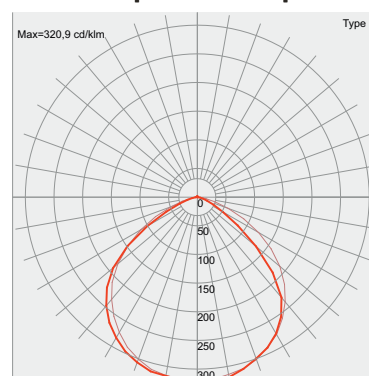

Courbes sur demande

Certification IP: 65

Certification IK: 07



LCIE N° 12061 / 618469

Accessoires:

- AMT0091: Cadre d'encastrement plafond
- ABX0091: Porte-sérigraphie encastré plafond (bas,droite/gauche, exit)
- ABT0091: Porte-sérigraphie saillie plafond (bas,droite/gauche,exit)
- AET0081: Accessoire encastrement mural
- AGT000: Grille antivandale
- AVT0091: Plaque support grille

DIMENSIONS

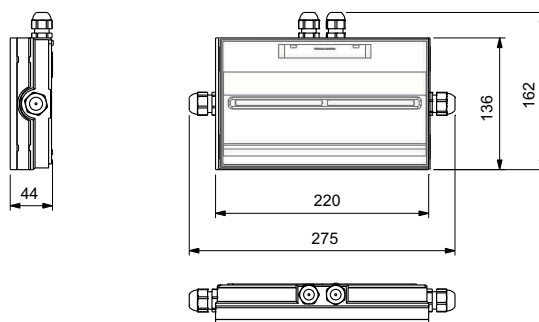



TOLEDO LSC

IP-65 / IK-07

Conforme à NF EN 60598-2-22, NFC 71802

1. DÉMONTAGE DU BLOC

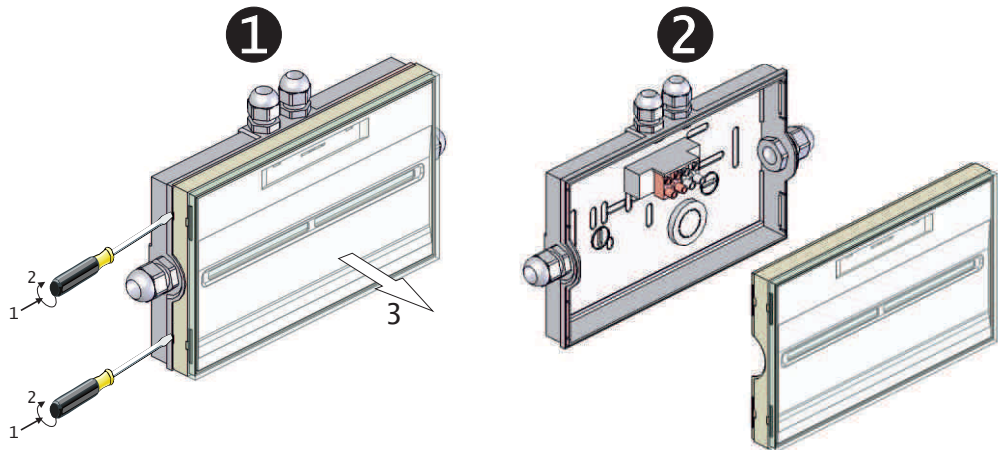
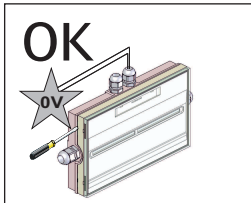
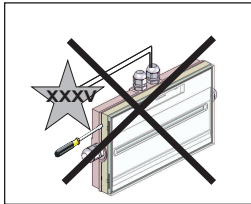

2. FIXATION AU PLAFOND/MUR

1 RÉALISER LES TROUS DE FIXATION SUR LE MUR

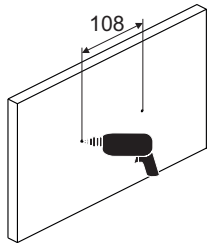

2 PRESSE-ÉTOUPE NON INCLUS

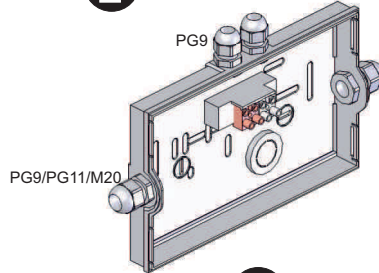

3

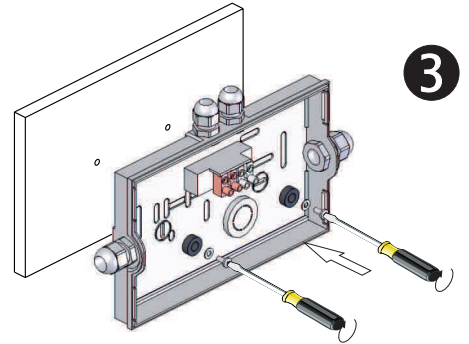

4 EFFECTUER LA CONNEXION ÉLECTRIQUE

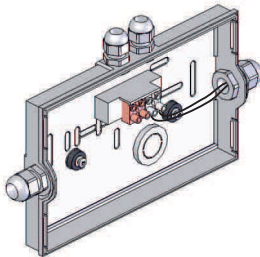

5

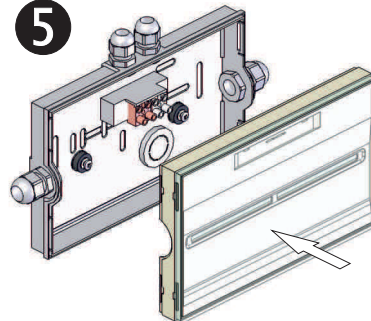

6

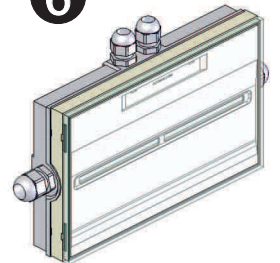

3. BRANCHEMENT ÉLECTRIQUE

ALIMENTATION

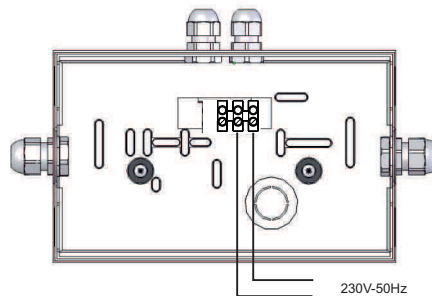
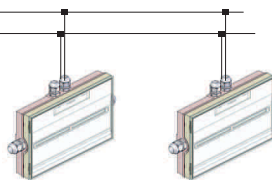

PIECES DETACHEES

	P	NP	Consommation			N° HOMOL.
LSC CTE-0448	45 lm	45 lm	<1.4 W	18xLED Blanches 0.085W	48Vcc	13019 / 639632
LSC CTE-4048	400 lm	400 lm	<7.5 W	6xLED Blanches 1W	48Vcc	13017 / 639632
LSC CTE-0423	45 lm	45 lm	<1.5 W	18xLED Blanches 0.085W	230V-50Hz	12061 / 618469
LSC CTE-4023	400 lm	400 lm	<6.5 W	6xLED Blanches 1W	230V-50Hz	12060 / 618469

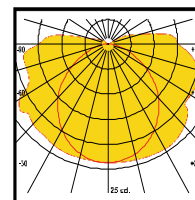

Courbes sur demande

ATTENTION: Afin de pouvoir réaliser un entretien correct, conserver ce mode d'emploi.

POUR TOUS RENSEIGNEMENTS TECHNIQUES

APPELEZ AU +333.85.34.66.20



TOLEDO LSC

IP-65 / IK-07

FICHE DE FIN DE VIE

1- Références

			W				
LSC CTE-0423	45 lm	-	<1.5 W	Une carte électronique	-	-	-
LSC CTE-4023	400 lm	-	<6.5 W	Une carte électronique	-	-	-

Nos produits sont conformes à la Directive 2002/96/CE relative aux déchets d'équipements électriques et électroniques (DEEE)
Ce produit NF Environnement conjugue qualité et environnement, économie d'énergie et de maintenance.

2- Instructions de démantèlement

1

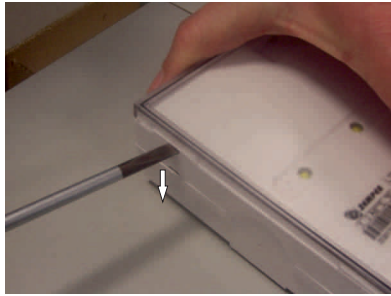

2

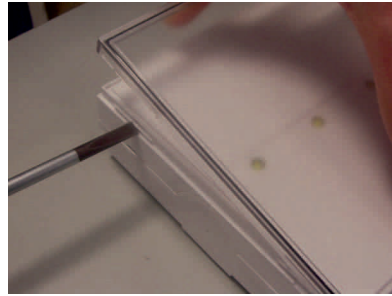

A l'aide d'un tournevis, enlever la vasque.

3

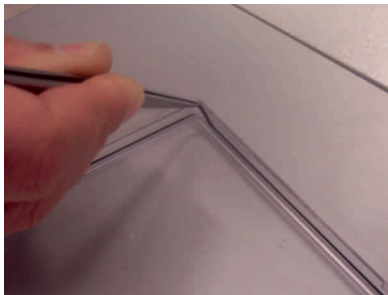

4

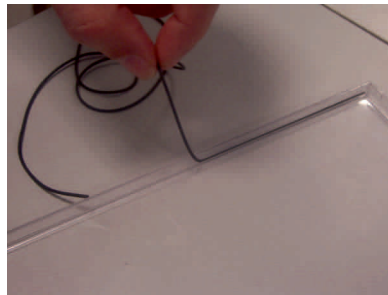

5

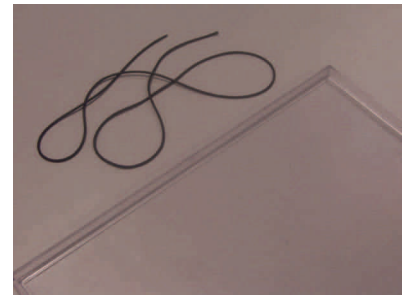

Retirer le joint étanche comme indiqué sur les photos

6



7

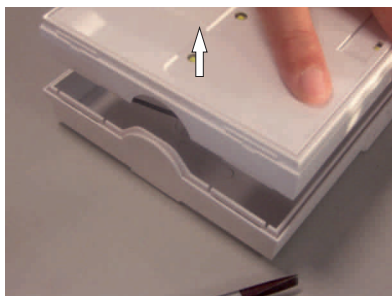

A l'aide d'un tournevis, retirer le réflecteur, en faisant levier, comme indiqué sur la photo.

8

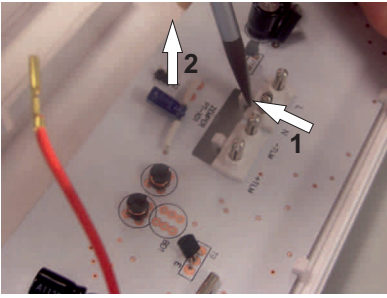

A l'aide d'un tournevis, déclipser la carte électronique des onglets de fixation, comme indiqué sur la photo

9

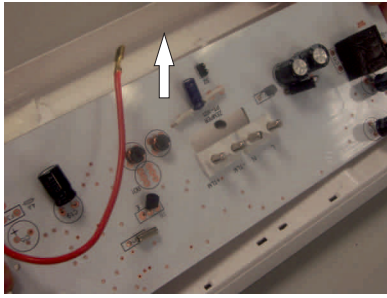

Retirer la carte électronique

10

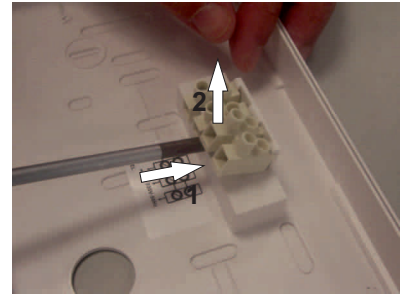

Retirer les bornes de connexion à l'aide d'un tournevis, comme indiqué sur le photo.

11



12

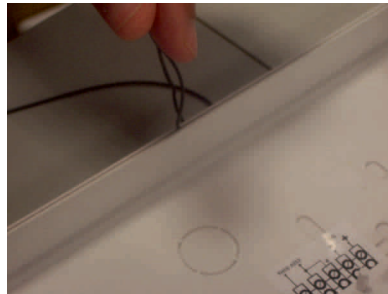

Retirer le joint étanche comme indiqué sur les photos

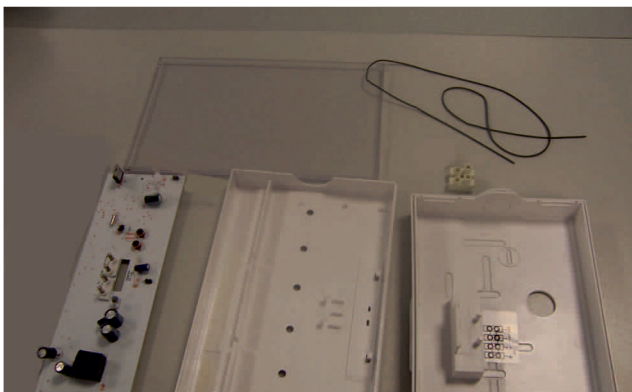

PARTIE	QUANTITÉ	MATIÈRE
VASQUE	1	POLYCARBONATE
RÉFLECTEUR	1	POLYCARBONATE
BASE	1	POLYCARBONATE
PATÈRE	1	POLYCARBONATE
BORNE	1	POLYCARBONATE+LAITON
JOINT	2	Néoprène